

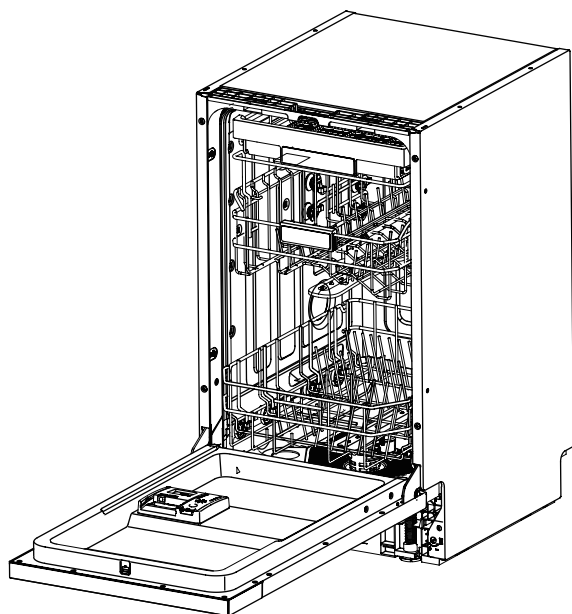

ПОСУДОМОЕЧНАЯ МАШИНА

РУКОВОДСТВО ПО ЭКСПЛУАТАЦИИ



МОДЕЛЬ

PM 4583B N color Lux

ВВЕДЕНИЕ.....	2
ТЕХНИКА БЕЗОПАСНОСТИ	3
ОБЗОР УСТРОЙСТВА	6
ТЕХНИЧЕСКИЕ ХАРАКТЕРИСТИКИ.....	7
УСТАНОВКА И ПОДКЛЮЧЕНИЕ	8
ЭКСПЛУАТАЦИЯ	15
ЧИСТКА.....	23
УСТРАНЕНИЕ НЕПОЛАДОК	24
ПРАВИЛА УТИЛИЗАЦИИ	28
СЕРВИС И ГАРАНТИЯ.....	30
ПРОГРАММА СЕРВИСНОГО ОБСЛУЖИВАНИЯ ELEXIR	31

Уважаемый покупатель!

Благодарим Вас за приобретение продукции LEX. Мы уверены, что посудомоечная машина оправдает Ваши ожидания и станет прекрасным помощником в Вашем доме.

Для правильного и безопасного использования техники, пожалуйста, ознакомьтесь со всеми пунктами данного руководства по эксплуатации. Просим Вас сохранять его в течение всего срока службы устройства.

В начале руководства Вы узнаете о важных условиях безопасной работы прибора. Чтобы посудомоечная машина долго находилась в прекрасном состоянии, мы приводим полезные советы по уходу и чистке.

Если в процессе эксплуатации возникнут неполадки, на последних страницах Вы сможете найти советы о том, как самостоятельно устранить мелкие неисправности.

Ваша посудомоечная машина изготовлена из высококачественных материалов и полностью соответствует всем стандартам и нормам.

Наша бытовая техника постоянно совершенствуется, улучшаются характеристики, обновляется дизайн, поэтому рисунки и обозначения в руководстве могут несколько отличаться от фактической конфигурации приобретенной Вами модели.



Перед использованием посудомоечной машины просим Вас внимательно ознакомиться с этим руководством. Сохраняйте его в течение всего срока эксплуатации. При утере руководства найти новое можно на официальном сайте.

Техника безопасности

Внимательно изучите все указания в этом руководстве и следуйте им при транспортировке, установке и эксплуатации посудомоечной машины.

ВНИМАНИЕ

Изготовитель не несет ответственности за поломки, вызванные несоблюдением правил эксплуатации и техники безопасности, в том числе и в гарантийный период.

Общая информация

- Ваша модель предназначена для мытья посуды в домашних условиях и не подходит для эксплуатации в коммерческих целях.
- Не устанавливайте машину в трейлерах, на морских или воздушных судах.
- Перед установкой убедитесь, что устройство и его комплектующие не повреждены. В противном случае не устанавливайте, не подключайте и не используйте технику, а свяжитесь с местом ее приобретения.
- Если Вы обнаружили неисправность во время эксплуатации, отключите прибор от электросети и обратитесь в сервисный центр.
- Обслуживание и ремонт должны проводить только квалифицированные специалисты.
- Не опирайтесь и не вставляйте ни на какие части устройства. Оно может упасть, что может привести к травмам или повреждениям.
- Не тяните прибор за дверцу, шланг или кабель при перемещении: они могут сломаться.
- Регулярно проводите чистку изделия.

Использование

ВНИМАНИЕ

Отключайте подачу электричества и воды к машине после мойки, а также если появились запах гари, дым или протечка.

- Не перегружайте рабочую камеру.
- Не касайтесь нагревательных элементов в процессе работы машины и некоторое время после завершения мойки.
- Используйте с техникой только аксессуары, поставляемые или одобренные ее производителем.

– Если необходимо открыть дверцу во время работы прибора, будьте очень осторожны, т. к. из него может выплеснуться горячая вода.

– При загрузке посудомоечной машины располагайте острые предметы таким образом, чтобы они не повредили уплотнитель дверцы и не поцарапали другую посуду.

ВНИМАНИЕ

Ножи и другие острые столовые приборы следует размещать лезвием вниз или горизонтально, чтобы не порезаться. Кладите их в машину после загрузки всей остальной посуды.

– Не используйте устройство без правильно установленных корзин/полок.

– Не мойте в машине пластиковую посуду без соответствующей маркировки. Для изделий, которые подходят для машинной мойки, следуйте указаниям производителя.

– Кладите пластиковую посуду как можно дальше от нагревательных элементов.

– Используйте только специальные моющие средства, предназначенные для посудомоечных машин. Не используйте мыло и другие средства для личной гигиены или стирки, а также на основе растворителей. Следуйте рекомендациям производителя средств.

– После каждой мойки следите за тем, чтобы моющее средство полностью вымывалось из своего контейнера.

– Будьте осторожны, чтобы моющие средства не попали на кожу или в глаза.

– Не касайтесь панели управления острыми предметами.

Подключение

– Параметры сетей питания и водоснабжения, к которым подключается посудомоечная машина, должны соответствовать ее характеристикам.

– Следите, чтобы сетевой кабель не касался горячих поверхностей.

– Отключайте устройство от электросети на время чистки, технического обслуживания и ремонта, а также при сбоях в подаче электричества.

– Для подключения к водопроводу и канализации используйте новые шланги: старые и загрязненные могут негативно влиять на результат мойки.

– Не пережимайте и не перекручивайте сетевой кабель и шланги.

– Не касайтесь вилки, кабеля, панели управления влажными или мокрыми руками.

– Не подключайте прибор к неисправной, плохо закрепленной или незаземленной розетке.

- Не используйте для подключения посудомоечной машины к сети адаптеры, разветвители или удлинители. Если требуется увеличить длину сетевого кабеля, обратитесь к квалифицированному электрику.
- Чтобы вынуть кабель из розетки, всегда беритесь за вилку, а не за шнур.
- Розетка должна располагаться так, чтобы в аварийной ситуации устройство можно было быстро отключить от сети.
- Не мойте внешние части прибора под струей воды и не допускайте, чтобы на них проливались любые другие жидкости.

Безопасность детей и лиц с ограниченными возможностями

ВНИМАНИЕ

Не позволяйте детям играть с посудомоечной машиной или упаковочным материалом!

- Устройство не предназначено для использования детьми **младше 8 лет**. Не оставляйте их без присмотра рядом с посудомоечной машиной.
- Дети **старше 8 лет**, а также лица с ограниченными физическими, умственными или сенсорными способностями или без достаточных знаний и опыта могут самостоятельно пользоваться техникой только при следующих условиях:
 - 1) они проинструктированы о том, как правильно обращаться с изделием;
 - 2) они будут находиться под постоянным присмотром ответственных за их безопасность;
 - 3) приняты все меры, чтобы избежать опасной ситуации.
- Дети могут проводить чистку посудомоечной машины и осуществлять уход за ней только под постоянным присмотром взрослых.
- Храните моющие средства в недоступном для детей месте.
- Перед утилизацией устройства снимите дверцу, чтобы дети не могли закрыться внутри.

Пожарная безопасность

ВНИМАНИЕ

*Взрывоопасный газ водород может образоваться в системе горячего водоснабжения, которую не использовали **2 недели или дольше**. Перед запуском машины после такого перерыва дайте горячей воде протечь из всех водопроводных кранов несколько минут; при этом все источники огня должны быть отключены.*

ОБЗОР УСТРОЙСТВА

- Не кладите в рабочую камеру, не используйте и не храните рядом с техникой взрывоопасные и/или легковоспламеняющиеся вещества.
- Обеспечьте достаточно свободного пространства для вентиляции вокруг прибора и не загромождайте вентиляционные отверстия в рабочей камере.
- Не следует ставить технику на ковер, не подкладывайте под ее основание пенопласт, доски и т. п.
- Не используйте внутри изделия никакие электроприборы, кроме рекомендованных производителем.
- Не включайте машину, если есть риск утечки газа в помещении.

Транспортировка

- Рекомендуется сохранять оригинальную упаковку.
- Перевозите прибор в оригинальной упаковке и соблюдайте указания знаков на ней.
- Не перемещайте технику в одиночку.
- Не помещайте тяжелые предметы на устройство.

Обзор устройства

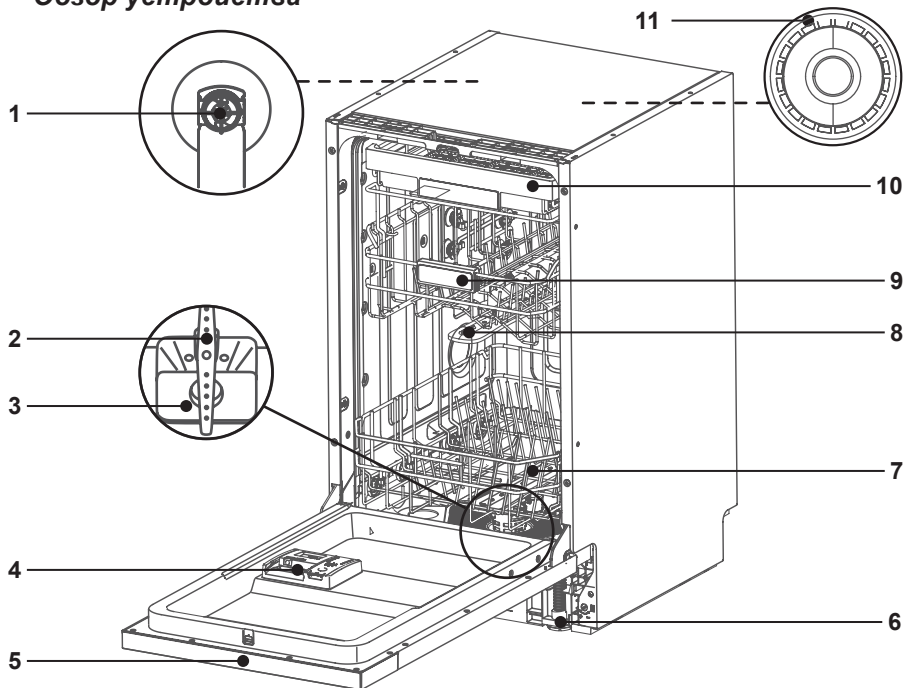

ТЕХНИЧЕСКИЕ ХАРАКТЕРИСТИКИ

1. Верхний разбрызгиватель
2. Нижний разбрызгиватель
3. Фильтр
4. Диспенсер моющего средства и ополаскивателя
5. Панель управления
6. Регулируемые ножки
7. Нижняя корзина
8. Средний разбрызгиватель
9. Верхняя корзина
10. Корзина для столовых приборов
11. Подсветка

ПРИМЕЧАНИЕ

Внешний вид и комплектация изделия могут быть изменены производителем без предварительного уведомления. Все усовершенствования будут учтены в новой версии руководства по эксплуатации.

Технические характеристики

Модель	PM 4583B N color Lux
Управление	Сенсорное
Длина сетевого кабеля, см	150
Годовой расход энергии, кВт·ч	143
Класс энергопотребления/сушки	A+++/A
Параметры сети	220–240 В, 50 Гц
Вес нетто/брутто, кг	28/32
Размеры устройства, мм	815 × 448 × 555
Размеры упаковки, мм	889 × 500 × 652
Давление воды, МПа	0,03–1
Комплекты посуды	10
Корзины	3
Установка	Встраиваемая
Уровень шума, дБ	49
Макс. температура, °С	70
Отложенный старт, ч	1–24
Мотор	Инверторный BLDC

УСТАНОВКА И ПОДКЛЮЧЕНИЕ

Модель	PM 4583B N color Lux
Мощность, Вт	1920
Защита от протечек	AquaStop
Тип сушки	Горячий обдув

Комплектация

- Посудомоечная машина
- Шланги
- Корзины
- Защитные наклейки
- Воронка для соли
- Крепеж
- Руководство по эксплуатации
- Гарантийный талон

Установка и подключение

– Перед установкой снимите все элементы упаковки с посудомоечной машины и комплектующих, которые собираетесь использовать.

ВНИМАНИЕ

Поручите установку и подключение квалифицированным специалистам.

– В рабочей камере может остаться небольшое количество воды после заводской проверки качества.

– Устройство нужно расположить на ровной, устойчивой поверхности, которая выдержит вес техники и исходящее от нее во время работы тепло.

– Для установки следует использовать защитные перчатки и очки.

– Не размещайте прибор на легковоспламеняющихся материалах, не подкладывайте под него упаковочный пенопласт или пленку.

– Помещение, где используется изделие, должно быть отапливаемым, сухим и чистым.

– Обеспечьте достаточно пространства для вентиляции вокруг посудомоечной машины.

– Проверьте места подсоединения шлангов на протечки перед началом использования.

– На схемах далее приведены размеры для установки устройства в мм. Также потребуются вырезы диаметром примерно **100 мм** для шлангов и кабеля. Убедитесь, что края этих отверстий не могут повредить шланги.

УСТАНОВКА И ПОДКЛЮЧЕНИЕ

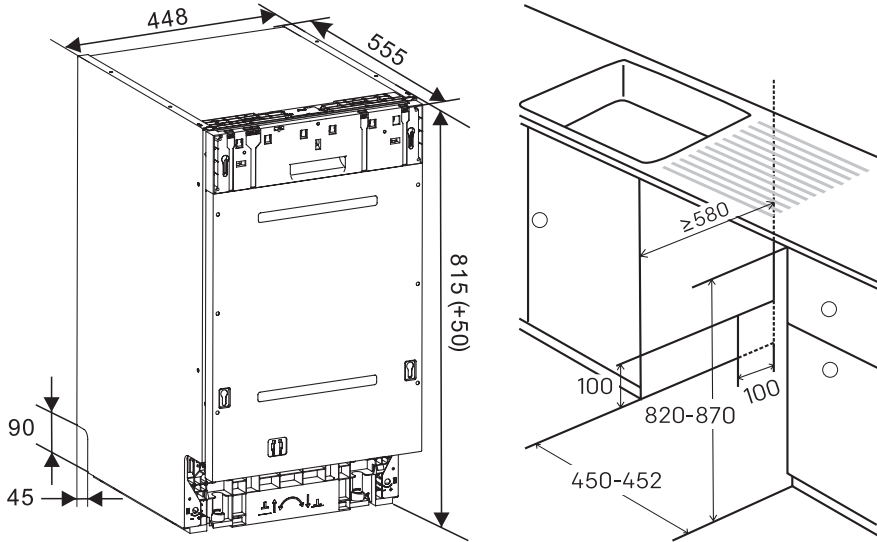

- Если машина устанавливается в угловой кухонный модуль, между ней и прилегающей стеной нужно оставить не менее **50 мм** свободного места.
- Стенки ниши для встраивания должны иметь водонепроницаемое покрытие, чтобы они не разбухли при контакте с водой.
- Прежде чем закрепить прибор в нише, отрегулируйте высоту его ножек.

Выравнивание

Посудомоечную машину необходимо выровнять, чтобы избежать протечек, вибрации и шума. Проверьте, ровно ли стоит устройство, нажав на его углы.

Используя отвертку, ослабьте фиксаторы, а затем поверните ножки по часовой стрелке, чтобы увеличить высоту, или против часовой, чтобы уменьшить (см. рисунки).

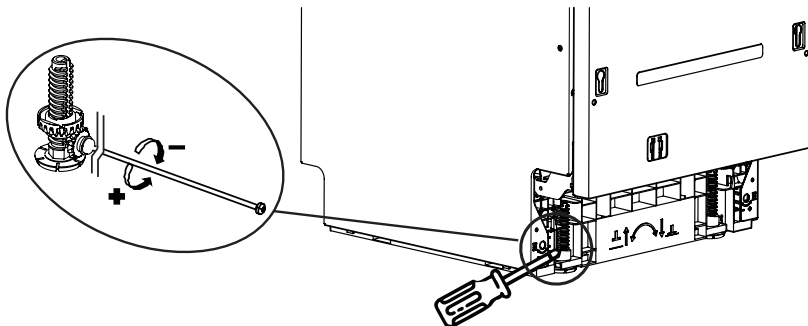

УСТАНОВКА И ПОДКЛЮЧЕНИЕ

Подсоединение сливного шланга

Чтобы избежать эффекта сифона, шланг должен входить в сливное отверстие сверху. Для этого можно зафиксировать его часть на стенке кухонного модуля или с помощью трубы диаметром не менее **40 мм** (см. рисунки).

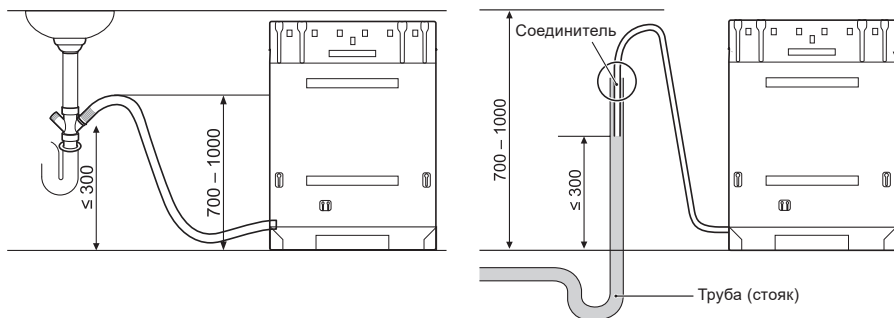

ВНИМАНИЕ

Убедитесь, что соединение с трубой герметично.

Если требуется удлинитель или переходник, он должен быть устойчив к воздействию высоких температур и моющих средств.

Подсоединение впускного шланга

– Посудомоечная машина рассчитана на эксплуатацию при давлении воды **3–10 бар**, или **0,03–1 МПа**. Если максимальное значение может быть выше, установите ограничительный клапан.

– Не повредите резьбу при соединении шлангов с клапанами.

– В оба конца водопроводного шланга устанавливаются уплотняющие прокладки, обеспечивающие герметичность. После подсоединения к водопроводу откройте кран и проверьте, пропускает ли фитинг воду.

– Проверяйте шланги регулярно. Следите, чтобы они не были повреждены, перекручены или спутаны. Меняйте их по мере необходимости.

ВНИМАНИЕ

При подключении посудомоечной машины не перетягивайте соединения. Это может привести к повреждению шлангов или креплений и протечкам.

УСТАНОВКА И ПОДКЛЮЧЕНИЕ

1. Вставьте прокладки в резьбовые фитинги в обоих концах шланга.
2. Зафиксируйте шланг на водопроводном кране вручную как можно плотнее, а затем затяните, повернув **2–3 раза** плоскогубцами.
3. После соединения шланга с краном включите воду, чтобы промыть его от инородных веществ (грязи, песка, пыли) и убедиться, что нет протечек. Слейте воду в ведро и проверьте ее температуру.
4. Соедините вручную шланг с впускным клапаном на машине, а затем затяните, повернув **2–3 раза** плоскогубцами. Еще раз откройте водопроводный кран; если соединения пропускают воду — повторите шаги **1–4**.

Подключение к электросети

- Для безопасной работы прибора необходимы двухпроводная система с заземлением и предохранитель, рассчитанный на ток не менее **15 А**.
- Посудомоечная машина должна находиться на расстоянии не более **1,2 м** от розетки.
- Не оставляйте сетевой кабель за задней стенкой устройства.

Встраивание

1. Убедитесь, что у Вас есть все необходимые для установки инструменты.

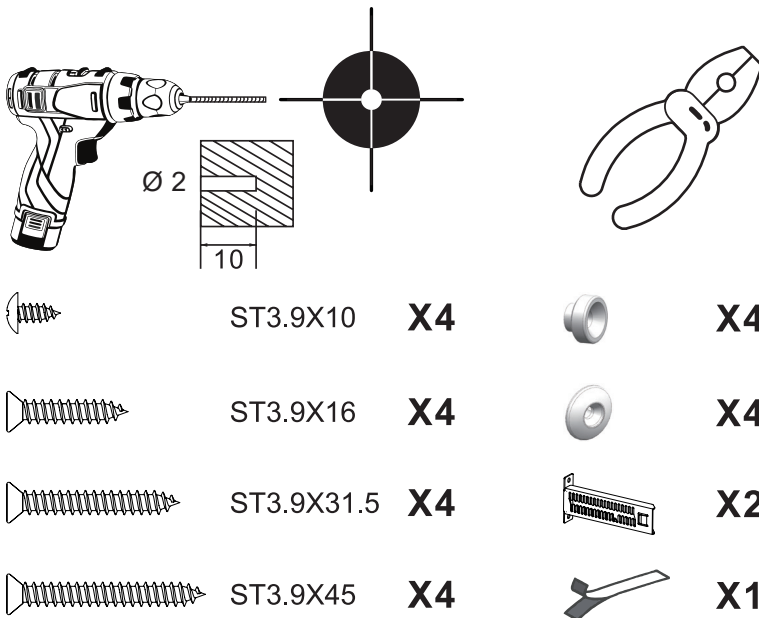

УСТАНОВКА И ПОДКЛЮЧЕНИЕ

2. Проверьте размеры и вес фасада, который будет установлен на дверцу посудомоечной машины, и закрепите на нем шаблон для установки с помощью клейкой ленты.

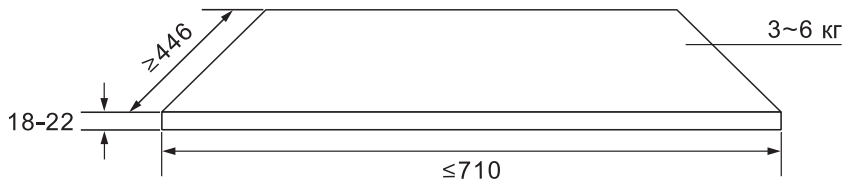

3. Просверлите с тыльной стороны фасада **4 отверстия** так, чтобы их расположение совпадало с отверстиями на дверце устройства (отмечены в шаблоне для установки).

4. С помощью отвертки установите по саморезу **ST3.9X16** в каждое отверстие.



5. Совместите фасад с дверцей, затем аккуратно откройте ее и замените **4 самореза**, установленных в нее, саморезами **ST3.9X45**.

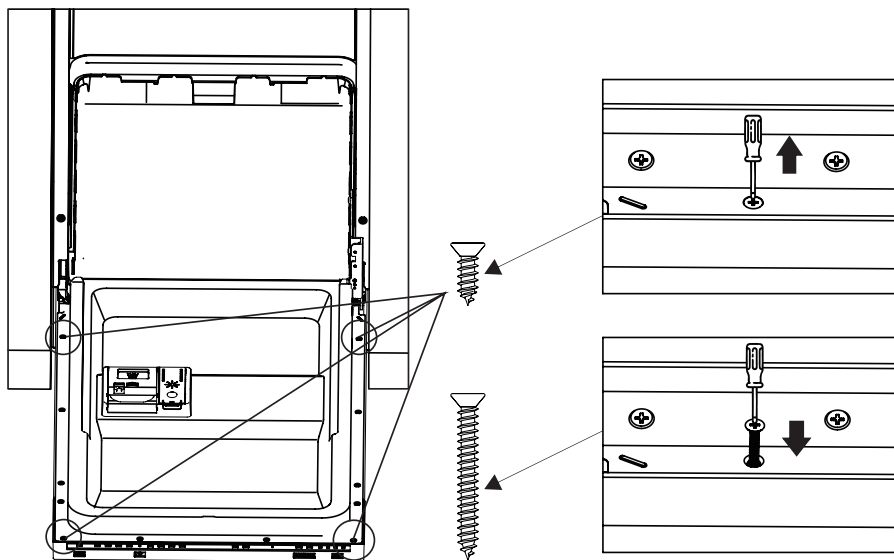

6. При необходимости отрегулируйте пружину дверцы, как показано на следующем рисунке.

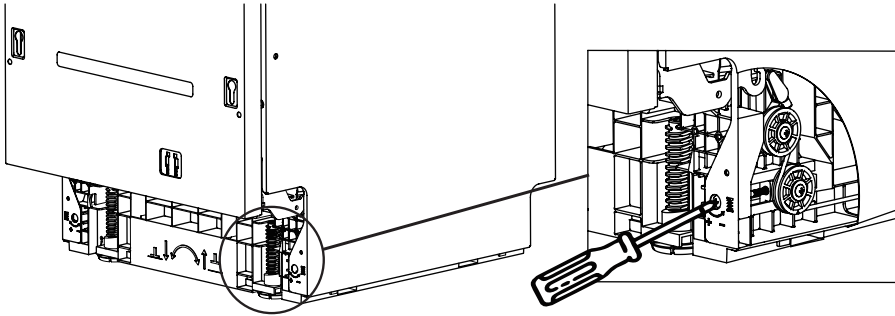

7. Зафиксируйте машину в нише **4 саморезами ST3.9X31,5**.

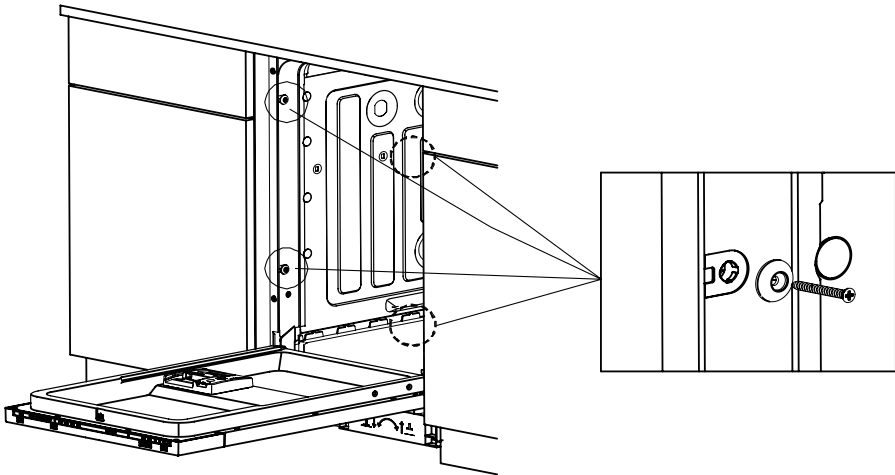

8. Проверьте размеры декоративного плинтуса и просверлите в нем **4 отверстия**, как показано ниже.

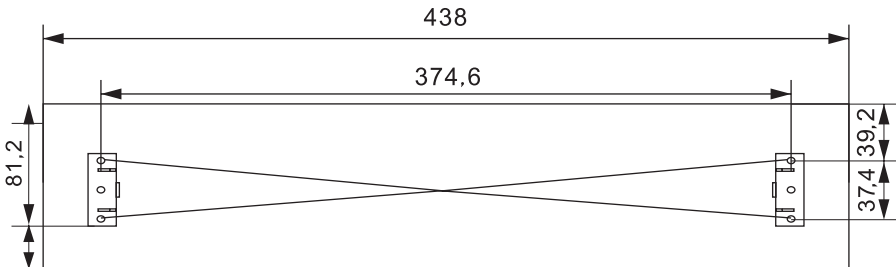

Отрегулируйте высоту

УСТАНОВКА И ПОДКЛЮЧЕНИЕ

9. Установите крепеж на плинтус, зафиксировав **4 самореза ST3.9X10** с помощью отвертки.

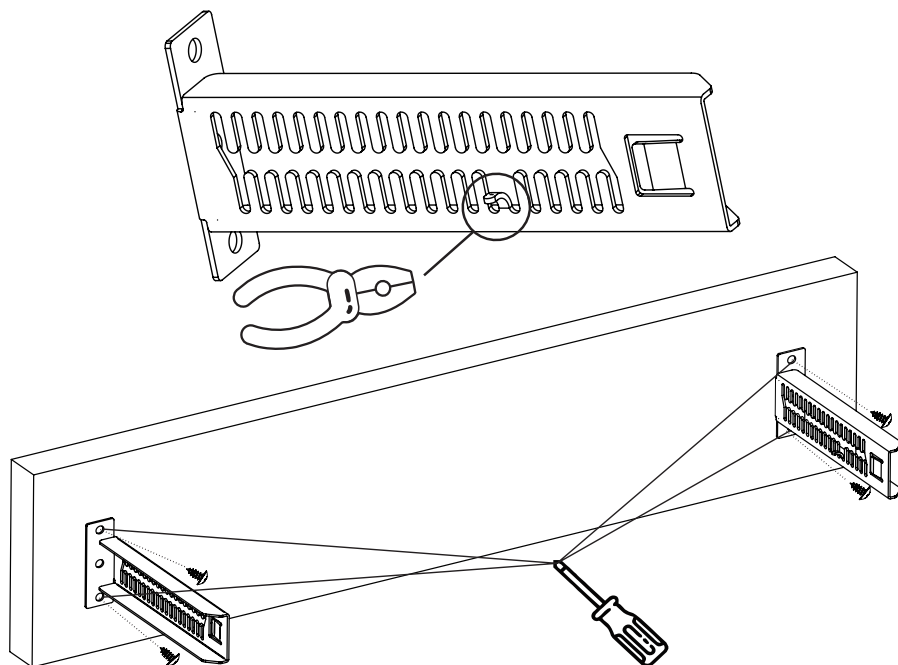

10. Установите плинтус на посудомоечную машину.

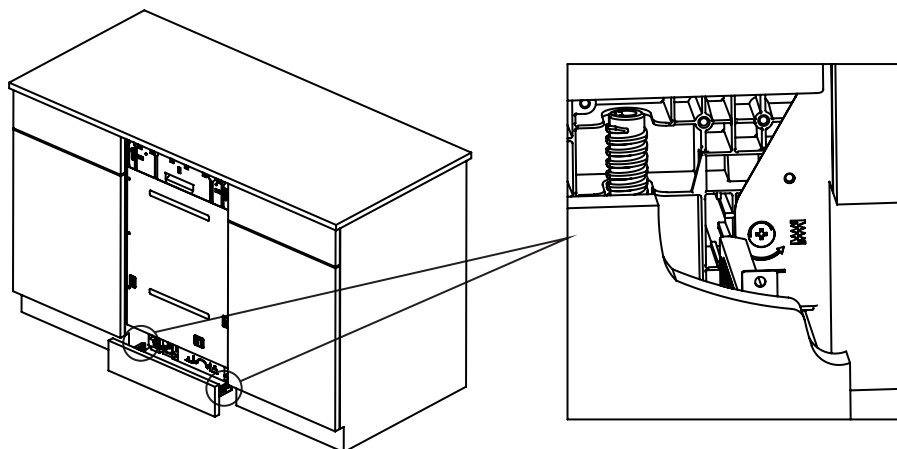

Эксплуатация

- После установки дайте посудомоечной машине постоять некоторое время, прежде чем подключать ее к сети.
- Перед использованием очистите устройство (см. раздел **Чистка**) и убедитесь, что шланги не повреждены.
- Если шланги замерзли, прогрейте их перед мойкой.

Смягчитель воды

Смягчитель предназначен для очистки водопроводной воды от минералов и солей, которые могут негативно сказаться на работе посудомоечной машины.

Его следует заполнять солью для посудомоечных машин и настраивать согласно жесткости воды в Вашем регионе.

Смягчитель имеет **9 настроек (H0–H8)**, заводская — **H5**. Если вода мягкая и использовать смягчитель не требуется, установите настройку **H0**.

ВНИМАНИЕ

Используйте только соль, специально предназначенную для посудомоечных машин. Любые другие виды соли и моющие средства повредят смягчитель.

Наполнение контейнера для соли

Когда нужно добавить соль, на панели управления светится индикатор **§**.

Контейнер находится под нижней корзиной. Заполняйте его только непосредственно перед началом мойки, иначе попадание соленой воды или крупинок соли на дно или стенки рабочей камеры может вызвать коррозию.

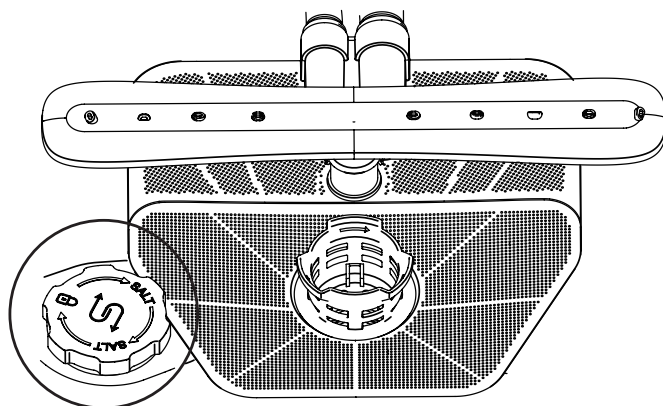

ЭКСПЛУАТАЦИЯ

1. Выньте нижнюю корзину.
2. Поверните крышку контейнера против часовой стрелки и снимите ее.
3. Используя воронку, аккуратно засыпьте соль в отверстие. Потребуется время, чтобы она растворилась, поэтому индикатор  может светиться еще некоторое время после добавления соли.

ВНИМАНИЕ

*Перед первым использованием посудомоечной машины следует добавить в контейнер не более **650 г** соли и воду.*

4. Закройте крышку и дверцу.
5. Запустите программу **Замачивание** без посуды.

Настройка смягчителя

1. Когда посудомоечная машина находится в режиме ожидания, коснитесь сенсора **Выбор зоны** на **3 секунды**.
2. Снова коснитесь того же сенсора, чтобы отобразить текущий уровень подачи соли.
3. Если нужно, измените его касанием сенсора **Сушка**.
4. Чтобы сохранить настройки, коснитесь сенсора .

Моющее средство

Диспенсер моющего средства расположен на дверце. Заполняйте его перед каждой мойкой жидким средством, предназначенным для посудомоечных машин.

ПРИМЕЧАНИЕ

Таблетки для мойки можно класть в рабочую камеру (рядом с фильтром), т. е. в диспенсере они могут застрять.

1. Нажмите кнопку со стрелкой, чтобы открыть диспенсер.
2. Налейте моющее средство до нужного уровня:
 - отметка **15** — для легких загрязнений и мягкой воды;
 - отметка **25** — для сильных загрязнений и жесткой воды.Помните, что не только недостаток, но и избыток средства может ухудшить результат мойки.
3. Закройте крышку диспенсера до щелчка.
4. Если потребуется замачивание, также добавьте средство в углубление на крышке.

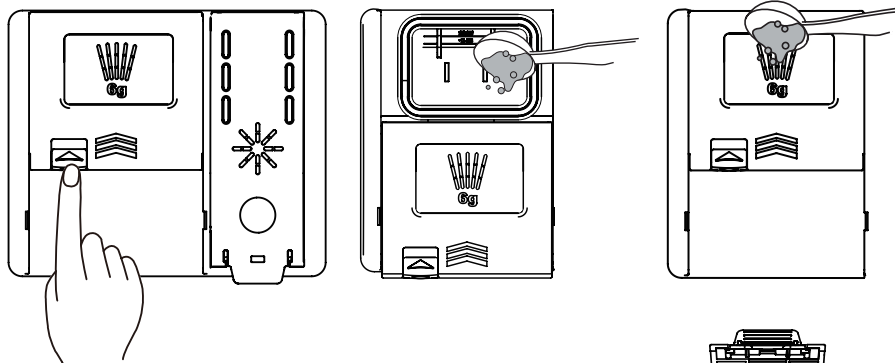

Ополаскиватель

Рекомендуется использовать ополаскиватель, чтобы предотвратить появление разводов на посуде и ускорить сушку.

Откройте крышку контейнера справа от диспенсера моющего средства и заполните емкость для ополаскивателя до максимального уровня.

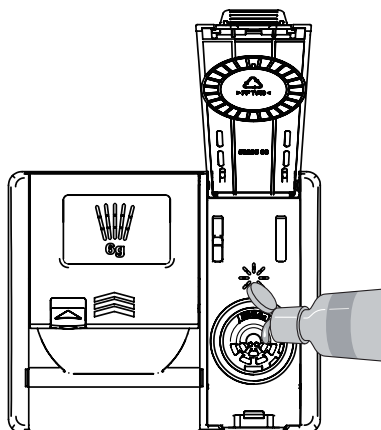

ВНИМАНИЕ

Используйте только жидкий ополаскиватель для посудомоечных машин. Если ополаскиватель или моющее средство выплеснулись за пределы контейнера, удалите загрязнение перед началом мойки.

Настройка подачи ополаскивателя

Диспенсер ополаскивателя имеет **9 настроек (d0–d8)**, заводская — **d3**.

ПРИМЕЧАНИЕ

Чем жестче вода, тем больше ополаскивателя потребуется. Слишком малое его количество может привести к пятнам и разводам на посуде, слишком большое — к сильному пенообразованию.

1. Когда посудомоечная машина находится в режиме ожидания, коснитесь сенсора **Выбор зоны** на **3 секунды**.

ЭКСПЛУАТАЦИЯ

2. Снова коснитесь того же сенсора, чтобы отобразить текущий уровень расхода ополаскивателя.
3. Если нужно, измените его касанием сенсора **Сушка**.
4. Чтобы сохранить настройки, коснитесь сенсора .

Загрузка корзин

ВНИМАНИЕ

Перед загрузкой в машину не нужно ополаскивать посуду вручную, но следите за тем, чтобы на ней не оставалось костей, зубочисток, салфеток и т. п.

- Очистите посуду от крупных остатков еды и размягчите пригоревшие.
- Кладите глубокую посуду (например, стаканы и сковороды) дном вверх.
- Предметы с изгибами и углублениями располагайте дном по направлению к стенкам рабочей камеры и под наклоном, чтобы в них не задерживалась вода.
- Размещайте посуду устойчиво.
- Следите, чтобы ничего не мешало движению разбрызгивателей и крышек диспенсеров.
- Не ставьте большую посуду в угол корзины.
- Не кладите один предмет в другой или слишком близко друг к другу.
- Для машинной мойки не подходят предметы с металлическим декором, слишком мелкие столовые приборы, которые могут провалиться сквозь решетки, а также посуда из следующих материалов:
 - a) медь, анодированный алюминий, железо и любой металл, кроме нержавеющей;
 - b) серебро и золото;
 - c) пластик без соответствующей маркировки;
 - d) дерево и рог;
 - e) хрусталь и другие хрупкие материалы.

Нижняя корзина

- Она подходит для тяжелой и сильно загрязненной посуды.
- Не кладите в нижнюю корзину мелкую посуду (чашки, блюдца, бокалы и т. п.).

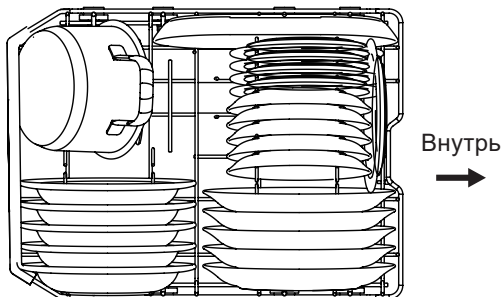

Верхняя корзина

- Верхняя корзина предназначена для более легкой посуды.
- Высоту корзины можно регулировать, когда в ней нет посуды. Потяните корзину на себя, чтобы снять с направляющих, и переустановите, разместив их под средними парами роликов или над ними.

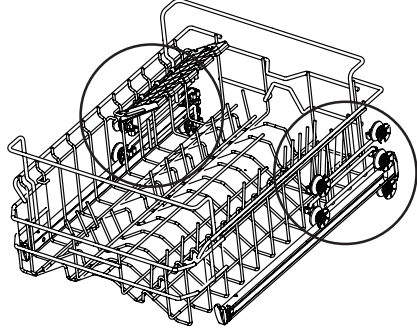
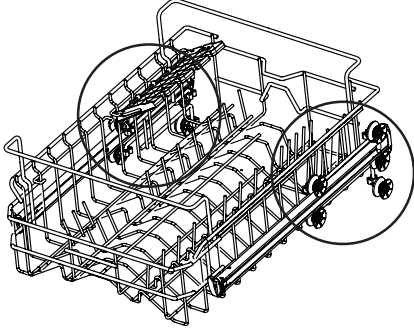

ВНИМАНИЕ

Убедитесь, что обе направляющих находятся на одном уровне, иначе дверца посудомоечной машины не закроется, а подача воды к разбрызгивателю будет заблокирована.

- Если корзина оснащена держателем для бокалов, его можно опускать или поднимать в зависимости от ее наполнения.

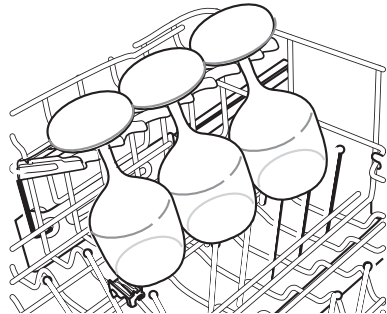
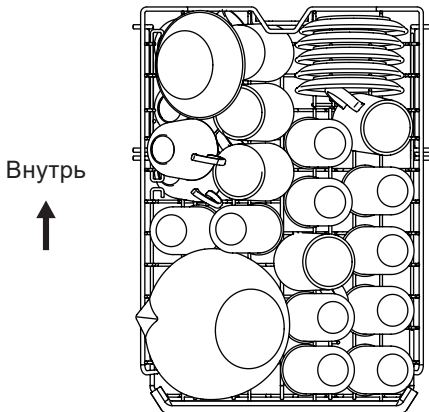

ЭКСПЛУАТАЦИЯ

Корзина для столовых приборов

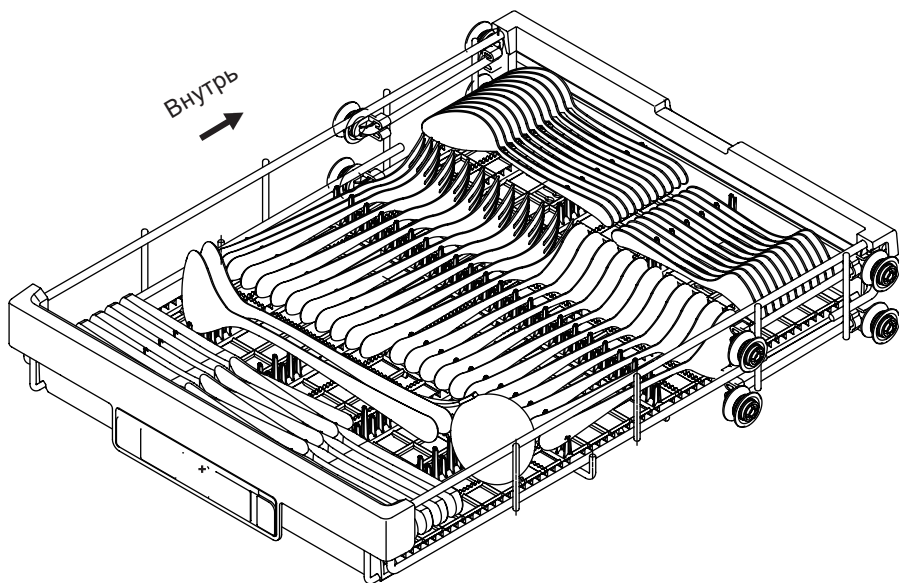

Панель управления



Включение/
выключение

Программы

Дисплей

Функции

Старт/пауза/
отмена

Индикаторы на дисплее

Добавить соль — ● —
Добавить ополаскиватель — ● —
Нет подачи воды — ● —



— ● — Верхний разбрызгиватель
— ● — Нижний разбрызгиватель
— ● — Блокировка управления

Программы



Замачивание: замачивание посуды, которую планируется вымыть позже.

Комбинированная: мойка посуды с повседневными, липкими, пригоревшими, засохшими загрязнениями, например, от продуктов, содержащих крахмал или большое количество белка.

Антибактериальная: высокотемпературная программа для удаления небольших повседневных или засохших загрязнений.

Эко: экологичная мойка посуды с повседневными загрязнениями.

Быстрая: ускоренная программа для удаления свежих загрязнений.

Интенсивная: мойка сильнозагрязненной посуды.

Стекло: деликатная программа для изделий из стекла.

Уход за машиной: автоматическая очистка пустой рабочей камеры посудомоечной машины. Для лучшего результата можно использовать лимонную кислоту или другое подходящее чистящее средство.

ВНИМАНИЕ

Не добавляйте его в диспенсеры/контейнеры средств для посуды, если это не указано в инструкции производителя средства.

Программа	Расход воды, л	Время, мин	Температура, °C	Расход энергии, кВт·ч
Замачивание	2,9	20	45	202
Комбинированная	11,9	105	60	745
Антибактериальная	8,7	90	70	769
Эко	10	285	50	511
Быстрая	8,7	29	60	546
Стекло	8,7	135	40	675
Интенсивная	11,9	120	65	802
Уход за машиной	8,7	85	60	733

ЭКСПЛУАТАЦИЯ

В таблице приведены примерные значения. Фактические могут зависеть от степени загрязнения посуды, жесткости воды и выбранных функций.

Чтобы запустить программу, коснитесь ее сенсора, а затем — ►||. Если нужно отменить мойку, коснитесь ►|| на **3 секунды**.

Функции

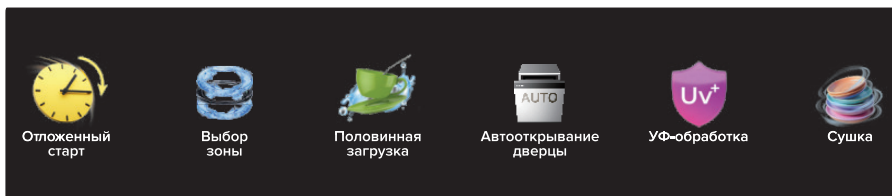

Отложенный старт

Коснитесь сенсора **Отложенный старт**, чтобы выбрать время в диапазоне **от 1 до 24 часов**. Шаг настройки — **1 час**. Дисплей покажет время завершения программы.

Сбросить время в процессе настройки можно коснувшись того же сенсора еще раз после **24 часов**. Чтобы отключить функцию, когда отсчет времени уже идет, откройте дверцу и коснитесь сенсора на несколько секунд.

Выбор зоны: в зависимости от расположения посуды можно выбрать, какие разбрызгиватели будут работать при мойке: верхний, нижний или оба.

Половинная загрузка: эту функцию можно использовать для экономии воды при неполной загрузке посудомоечной машины.

Автооткрывание дверцы: по завершении программы откроется дверца.

УФ-обработка: гигиеническое облучение ультрафиолетом.

Сушка: обдув горячим воздухом.

Блокировка управления

Эта функция отключает все сенсоры на панели, кроме  и сенсора активной программы. Коснитесь его на **3 секунды**, когда мойка запущена, чтобы включить или снять блокировку.

Чистка

ВНИМАНИЕ

Перед чисткой отключите посудомоечную машину от электросети.

- Используйте программу **Уход за машиной** для очистки устройства изнутри.
 - Протирайте прибор мягкой тканью или губкой, смоченной в воде.
 - Проверяйте, не скопилась ли пыль на электрической розетке и вилке.
- При необходимости аккуратно очистите их.
- Как можно скорее удаляйте пятна от масел и жиров.
 - Не используйте для чистки растворители, спирто- или кислотосодержащие средства, взрывоопасные и/или легковоспламеняющиеся вещества, порошки, горячую воду, грубые щетки или губки и другие вещества и материалы, которые могут повредить технику.
 - После чистки просушите рабочую камеру и аксессуары, затем установите полки и ящики на место.

Фильтр

Фильтр находится под нижней корзиной и состоит из **3 частей**. Очищайте его после каждой мойки посуды.

ВНИМАНИЕ

Будьте осторожны при чистке металлической части фильтра.

1. Снимите корзину и зафиксируйте нижний разбрызгиватель.
2. Поверните фильтр против часовой стрелки и выньте.

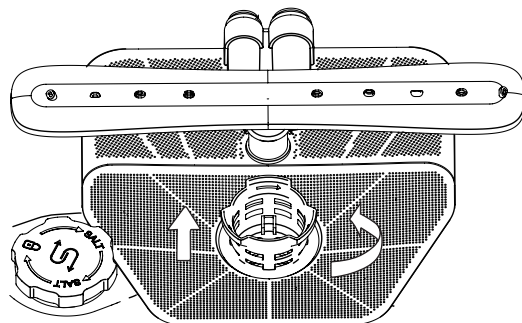

УСТРАНЕНИЕ НЕПОЛАДOK

3. Разберите фильтр, промойте его водой и прочистите мягкой щеткой.
4. Соберите его и установите на место, зафиксировав поворотом по часовой стрелке до щелчка.

Разбрызгиватели

Рекомендуется проводить чистку каждые **2 недели**.

Нижний разбрызгиватель

1. Снимите нижнюю корзину.
2. Аккуратно прочистите отверстия в разбрызгивателе булавкой или другим мелким острым предметом.

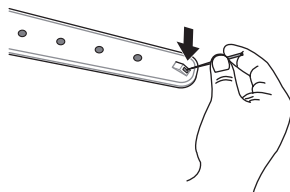

Средний разбрызгиватель

1. Выньте верхнюю корзину.
2. Поверните фиксатор под разбрызгивателем против часовой стрелки, чтобы снять его.
3. Аккуратно прочистите отверстия в разбрызгивателе булавкой или другим мелким острым предметом.
4. Промойте разбрызгиватель водой.
5. Установите его обратно и закрепите фиксатором, повернув его по часовой стрелке.
6. Убедитесь, что разбрызгиватель может свободно вращаться.

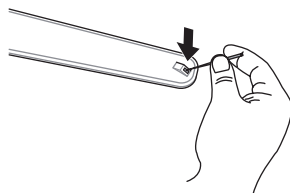

Устранение неполадок

ВНИМАНИЕ

В этом разделе Вы найдете информацию о распространенных неполадках. Если приведенные советы не помогли решить проблему, обратитесь в сервисный центр. Неквалифицированный ремонт опасен и аннулирует гарантию.

Проблема	Решение
Посудомоечная машина не работает	Проверьте контакт вилки с розеткой и работу электросети
	Плотно закройте дверцу
	Убедитесь, что устройство включено

УСТРАНЕНИЕ НЕПОЛАДOK

Проблема	Решение
Панель управления не работает	Убедитесь, что она не заблокирована
	Если на панель попала вода, вытрите ее насухо
Сильный шум	Выровняйте положение прибора, отрегулировав высоту ножек
	Проверьте, правильно ли расположена посуда в корзинах
	Убедитесь, что изделие надежно закреплено и не касается стен, мебели или других соседних предметов
Дверца не закрывается до конца	Если посудомоечная машина используется давно, замените уплотнитель или попробуйте смягчить его, протерев влажным и теплым полотенцем
Неприятный запах	Новая техника может пахнуть пластиком или заводской смазкой; эти запахи исчезнут вскоре после начала использования
	Очистите и проветрите рабочую камеру
	Если программу остановили до ее автоматического завершения, в системе остается вода. Для промывки запустите интенсивную программу без посуды, но с моющим средством
Разводы в рабочей камере	Не используйте моющие средства с красителями
Пена в рабочей камере	Используйте специальные средства для посудомоечных машин. Откройте дверцу и дайте пене выветриться, затем очистите рабочую камеру
	Всегда вытирайте пролившися мимо контейнера средства
Белая пленка в рабочей камере	Очистите мягкой тканью со средством для посудомоечных машин. Используйте перчатки
Желтая/черная пленка в рабочей камере	Растворите 1/2 чашки отбеливающего средства в 3 чашках воды и очистите вручную
	Приобретите фильтр, чтобы удалять примеси из воды
Черные/серые следы на посуде	Размещайте столовые приборы так, чтобы они не касались остальной посуды
Стеклянная посуда потускнела	Используйте меньше моющего средства, программу для стеклянной посуды и дозируйте ополаскиватель правильно

УСТРАНЕНИЕ НЕПОЛАДOK

Проблема	Решение
Плохой результат мойки	Выбирайте подходящую программу
	Следуйте рекомендациям по загрузке корзин
	Используйте больше моющего средства
	Проверьте давление воды
	Прочистите разбрызгиватели и фильтр
	Если вода жесткая, в системе мог скопиться осадок. Выньте всю посуду и насыпьте 3 ст. ложки (~40 г) лимонной кислоты в диспенсер моющего средства или поставьте в верхнюю корзину чашку с 200–300 мл белого уксуса, а затем запустите программу Уход за машиной
Повреждения посуды после мойки	Не используйте устройство для мойки посуды, которая не подходит для машинной обработки
	Используйте мягкое моющее средство и следуйте рекомендациям его производителя
	Выбирайте программу с меньшей температурой воды
	Используйте более короткую программу и не оставляйте посуду в рабочей камере надолго после мойки
Диспенсер не закрывается	Убедитесь, что вокруг отверстия для добавления моющего средства нет его остатков или других загрязнений
Моющее средство осталось в диспенсере после мойки	При загрузке посудомоечной машины следите, чтобы посуда не блокировала крышку диспенсера
После мойки в рабочей камере остается много воды	Убедитесь, что сливной шланг не засорен и не пережат
Протечки	Убедитесь, что шланги плотно зафиксированы и не повреждены
	Не переполняйте диспенсеры
	Выровняйте положение устройства

УСТРАНЕНИЕ НЕПОЛАДОК

Коды ошибок

При сбоях в работе посудомоечной машины на дисплее могут появиться следующие коды.

Код	Проблема	Решение
E1	Нарушена подача воды	Проверьте впускной шланг и водопроводный кран
E2	Нарушен слив	Проверьте сливной шланг
	Засорен воздушный зазор	Проведите чистку
	Засорен фильтр	
E3	Перегрев	Отключите подачу воды и электричества и обратитесь в сервисный центр
E4	Протечка	
E5	Ошибка температурного датчика	
E61, E62	Нарушена связь между компонентами машины	
E7	Избыток воды в системе	
E9	Сбой в работе перепускного клапана	
E10, E1A, E1b, E1C, E1d, E1E	Нарушена работа мотора	
E11	Сбой питания	
E13	Нарушена работа охлаждающего вентилятора	
E14	Неисправен замок дверцы	

Правила утилизации



Утилизируйте технику и ее упаковку с соблюдением правил экологической безопасности.

Пожалуйста, не выбрасывайте изделие вместе с бытовыми отходами. При необходимости сдайте его для утилизации в специализированную организацию в соответствии с правилами, утвержденными органами власти.

Согласно ст. 26 законодательного декрета от 14 марта 2014 года № 49 «Исполнение директивы 2012/19/ЕС об утилизации отходов электронного и электрического оборудования (RAEE)», знак перечеркнутого мусорного бака, приведенный на устройстве или его упаковке, означает, что по завершении срока службы прибор необходимо утилизировать отдельно от других отходов.

Поэтому пользователь должен будет сдать отслужившую технику в подходящие муниципальные центры по отдельному сбору отходов электронного и электрического оборудования.

В качестве альтернативы самостоятельной утилизации можно сдать устройство дилеру в момент приобретения нового аналогичного прибора.

Кроме того, в точках продаж электронных, электрических изделий, площадь которых превышает 400 м², можно, приобретая новое изделие, бесплатно, без каких-либо обязательств сдавать электронные устройства размером менее 25 см, подлежащие утилизации.

Надлежащий отдельный сбор отходов, отслуживших электроприборов для последующей переработки и утилизации, совместимый с охраной природы, позволяет избежать негативного воздействия на окружающую среду и здоровье людей, а также способствует повторному использованию материалов, из которых состоит техника.

LEX активно участвует в сохранении окружающей среды:

- осуществлен переход к использованию материалов, уменьшающих воздействие на окружающую среду в процессе производства и эксплуатации;
- в производстве применяются более экологически чистые хладагенты;
- сокращено потребление энергии и воды, как на производстве, так и путем внедрения экономичных решений в модели техники;
- используются перерабатываемые и переработанные материалы в производстве самой бытовой техники и упаковки.

Техника LEX соответствует стандартам устойчивого развития и оценкам экологических характеристик.

Путаетесь в терминах, связанных с переработкой? Словарик всего из пяти пунктов поможет разобраться.



1. Разборка — начальный этап переработки, когда из всего поступившего для переработки выбирают только то, что подходит для вторичного использования.



2. Сортировка — разделение уже отобранных элементов, деталей, частей корпусов в зависимости от материала изготовления: пластик, металл, стекло и т. д.



3. Рециклинг — применение отходов по прямому назначению, а также их возврат в производственный цикл (после определенной подготовки).



4. Утилизация отходов, брака, отслуживших изделий — их повторное применение, использование для изготовления чего-то нового; сюда входят и оказание услуг, и выполнение работ, и рециклинг.



5. Переработка — в отличие от утилизации это именно процесс превращения отходов в энергию или новую продукцию.

Для улучшения качества жизни на всех уровнях мы предлагаем каждому участвовать в экологичной утилизации — не выбрасывать, а сдавать отслужившую технику.

Сервис и гарантия

Срок службы — **7 лет**.

Производитель гарантирует, что в течение этого периода запасные детали для изделия будут доступны.

Гарантия — **36,6 месяца**.

Подробные условия гарантийного обслуживания Вы найдете в гарантийном талоне внутри упаковки.

Сохраняйте гарантийный талон. На элементы и аксессуары, приобретаемые дополнительно, а также материалы, которые необходимо заменить с течением времени и в зависимости от интенсивности использования, гарантия не действует. Она не распространяется на повреждения, неисправности и другие проблемы, возникшие по следующим причинам:

- 1) ненадлежащая и/или коммерческая установка и/или эксплуатация техники;
- 2) неосторожность при перемещении после доставки заказчику (например, разбитое стекло);
- 3) чрезмерно низкое или высокое напряжение, неправильное подключение;
- 4) пожар и/или молния;
- 5) вмешательство в конструкцию и ремонт устройства кем-либо, кроме уполномоченного лица;
- 6) использование в конструкции прибора любых деталей, кроме поставляемых производителем;
- 7) несоблюдение мер предосторожности в отношении изделий из нержавеющей стали.

Продавец, дилер, агентство или представитель, у которого потребитель приобретает изделие, несет ответственность за выдачу и доставку гарантийного талона потребителю. Фальсификация гарантийного талона и/или удаление оригинального серийного номера с продукции делают гарантию недействительной.

Если требуются ремонт, техническое обслуживание или запасные детали, обращайтесь в авторизованные сервисные центры. Адрес и телефон ближайшей мастерской сервисной службы можно найти на сайте www.lex1.ru в разделе **Гарантия > Сервисные центры** или в гарантийном талоне.

При вызове специалистов из сервисной службы сообщите им номер модели и заводской номер Вашего устройства. Чтобы запросить деталь при обращении в центр или к дилеру, укажите версию изделия из таблицы на корпусе.



Благодарим Вас за выбор техники LEX!

Мы заботимся о наших покупателях на каждом шаге взаимодействия с брендом: от момента выбора и до гарантийного обслуживания.

Если Вы столкнулись с неисправностью в работе техники, оставьте заявку на обслуживание на официальном сайте elexir.pro



Программа Elexir распределяет заявки только в **авторизованные сервисные центры**, прошедшие аттестацию службы качества бренда LEX.



100% оригинальные запчасти
Все запчасти производитель LEX напрямую отправляет в сервисные центры мастерам.



Квалифицированные мастера ремонта
крупной встраиваемой бытовой техники.



elexir.pro